

# L3CR STRADEASY®

## À RADIER À RECONSTITUER

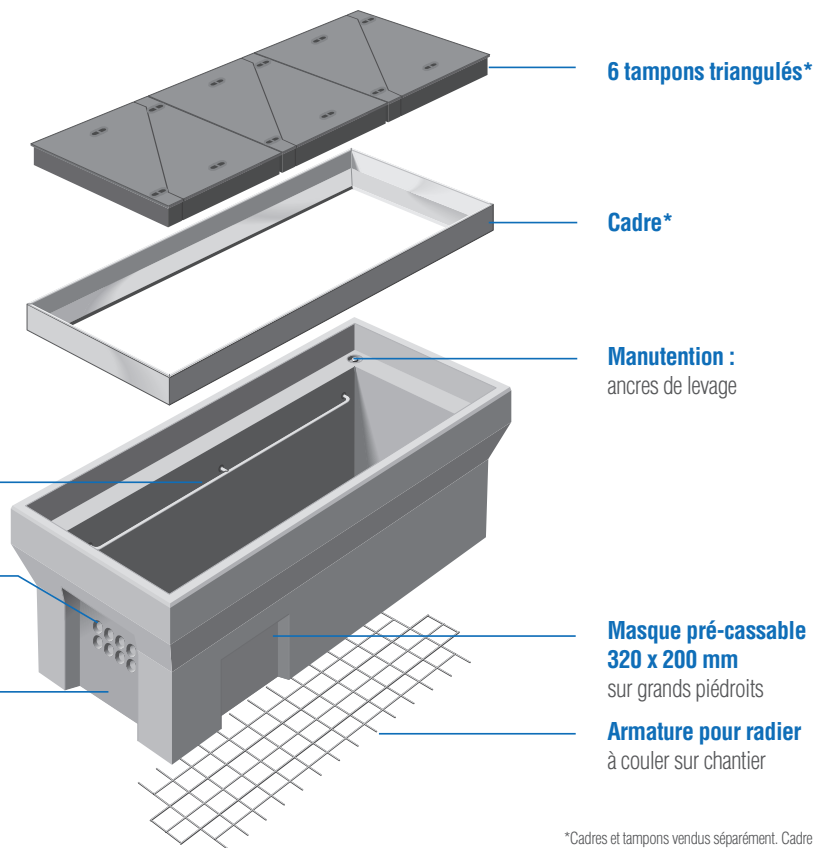

D 400



\*Cadres et tampons vendus séparément. Cadre scellé en option.

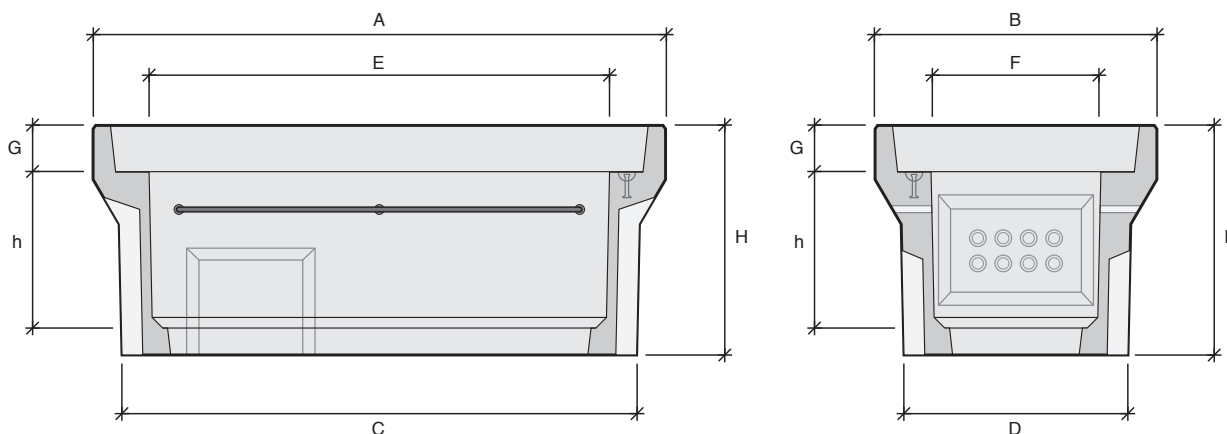

Type L	
L1C	
L1CR	
L2C	
L2CR	
L3C	
<b>L3CR</b>	
L5C	
Type J	
J2C	
Type K	
K1C	
K1CR	
K2C	
K2CR	
K3C	
K3CR	
Type M	
M1C	
M1CR	
M3C	
M3CR	
Type P	
P1C	
P1CR	
P2C	
P2CR	

TÉLÉCOMMUNICATIONS  
CHAMBRES  
SOUS CHAUSSÉE

Désignation	Code	Usines	A Longueur (mm)	B Largeur (mm)	C Longueur radier (mm)	D Largeur radier (mm)	E Longueur intérieure (mm)	F Largeur intérieure (mm)	H Hauteur totale (mm)	h Hauteur utile (mm)	G Hauteur feuillure (mm)	Poids (kg)	Manutention
<b>L3CR</b>	110034	AI	1711	851	1540	680	1381	521	680	460	140	630	2 ancres de 1,3T
		BI	1711	851	1540	680	1381	521	680	460	140	630	2 ancres de 1,3T
		EB	1715	855	1540	690	1380	520	685	460	140	630	2 ancres de 1,3T

AI : Comines / BI : Arthon / EB : Châteauneuf-du-Rhône

Demandez-nous les préconisations de mise en œuvre et retrouvez les CCTP sur le site [www.stradal-vrd.fr](http://www.stradal-vrd.fr)