

> GROUPE 15 *Mâts de 14 à 18 mètres*

Profil 7
2 entrées

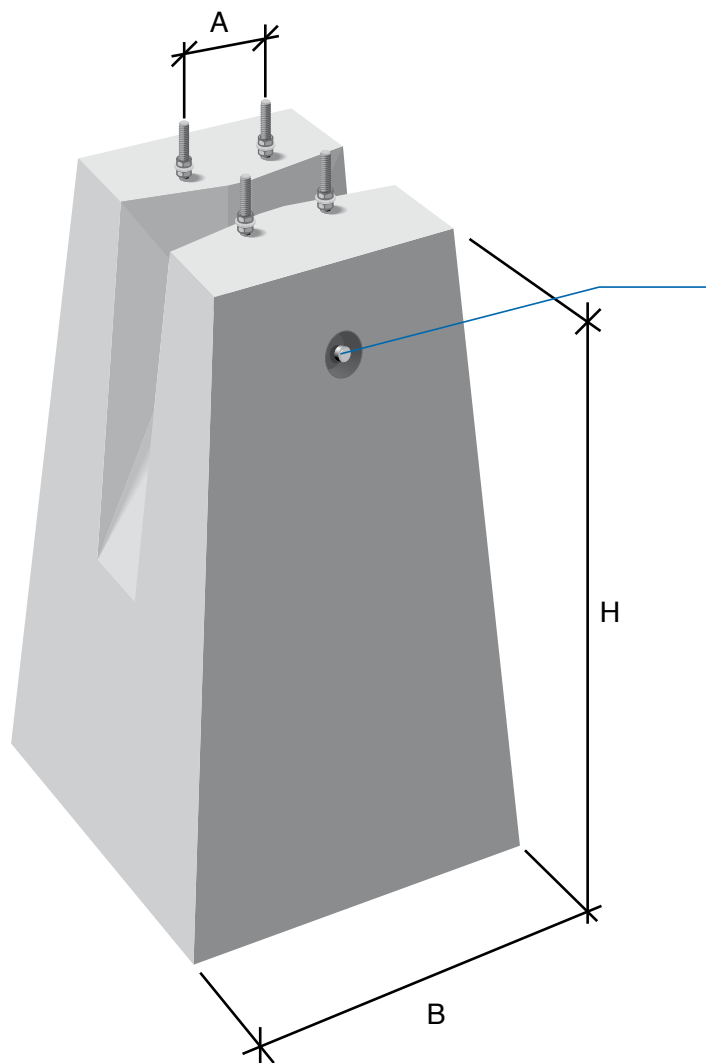

Manutention :
par ancre de levage

NOUVEAU GROUPE :
**ENCORE PLUS
HAUT AVEC
STRADAL !**



Massifs équipés de tiges en acier graissé et de huit écrous et rondelles électro-zinguées

Désignation	Code	Usines	Profil	A Entraxe (mm)	B Embase (mm)	H Hauteur (mm)	Ø Tige (mm)	Poids (kg)	Manutention
Massif GR15 Ent 300 H 1750 Emb 887	11115300 2	PE	7	300	887	1750	32 M30	2447	2 ancrés de 2.5 T
Massif GR15 Ent 400 H 1750 Emb 887	11115400 2	PE	7	400	887	1750	32 M30	2447	2 ancrés de 2.5 T
Massif GR15 Ent 300 H 2000 Emb 913	11115300 3	PE	7	300	913	2000	32 M30	2923	2 ancrés de 5 T
Massif GR15 Ent 400 H 2000 Emb 913	11115400 3	PE	7	400	913	2000	32 M30	2923	2 ancrés de 5 T
Massif GR15 Ent 300 H 2250 Emb 940	11115300 4	PE	7	300	940	2250	32 M30	3433	2 ancrés de 5 T
Massif GR15 Ent 400 H 2250 Emb 940	11115400 4	PE	7	400	940	2250	32 M30	3433	2 ancrés de 5 T
Massif GR15 Ent 300 H 2500 Emb 967	11115300 5	PE	7	300	967	2500	32 M30	3973	2 ancrés de 5 T
Massif GR15 Ent 400 H 2500 Emb 967	11115400 5	PE	7	400	967	2500	32 M30	3973	2 ancrés de 5 T

*La hauteur des mâts est donnée à titre indicatif, sans prise en compte des projecteurs, tout comme les correspondances de choix.
Rappel : seule l'entreprise est responsable de la vérification de la stabilité du massif sélectionné et des hypothèses de mise en œuvre.

PE : Pessac