

FOND HYDRAULIQUE DN1200 - RV120

DN de passage 400 à 1000

Fond de regard hydraulique DN1200 (RV120) en démoulage différé pour branchements de canalisations du DN400 au DN1000.

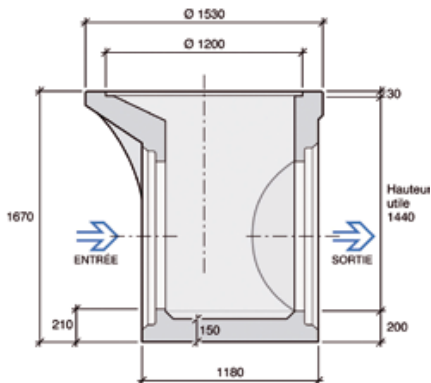

Emboîtement mi-épaisseur

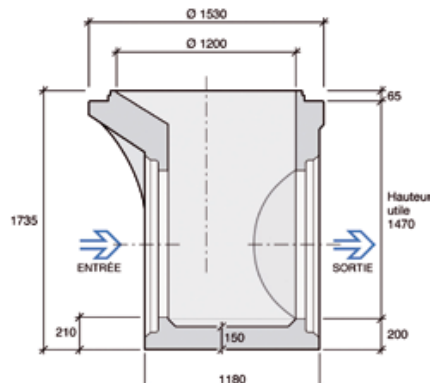

Emboîtement pour joint prélubrifié

Caractéristiques de l'élément de fond

- Fond hydraulique DN1200 (RV120) à continuité de fil d'eau entre le tuyau et la cunette.
- Fabrication en béton auto-plaçant et en démoulage différé.
- DN de passage 400 à 1000.
- Fond 1E/1S : Zone de branchement 125°G à 125°D.
- Fond multi-entrées : respect d'un angle minimal de 75° entre deux entrées (réalisées par carottage sur demande et selon étude).
- Emboîtement mi-épaisseur pour raccordement avec éléments droits DN1200.
- Emboîtement pour joint prélubrifié et assemblage avec dalle de conversion DN1200/DN1000 pour raccordement avec éléments de cheminée DN1000.
- Equipements spécifiques sur demande (vanne murale...) sur face plane intérieure de la réservation.

Étanchéité aux raccordements

- Étanchéité par joint triple lèvres pour canalisations de classe standard PVC CR8, Fonte Intégral®.
- Étanchéité par joint intégré pour canalisations Béton Stradal 135A et 135F.
- Pour autres canalisations, autres natures de matériaux et classes de résistance, nous fournir la fiche technique et les caractéristiques dimensionnelles du lot de tuyaux livrés pour étude au plus juste des branchements.

Étanchéité entre éléments

- Selon emboîtement : joint prélubrifié (Joint Glissant Talon-lèvre) ou Joint plastomère (dans des conditions de pose sans contraintes).

Mise en œuvre

- Mise en œuvre selon Fascicule 70.
- Biellettes de raccordement mâle/mâle et mâle/femelle pour tous raccordements de canalisations > DN400.

Manutention

- Manutention par 3 élingues de levage Ø 30 pour douilles, par pince universelle mécanique ou hydraulique.

Caractéristiques fond de regard hydraulique DN1200				
Usines*	DN de passage (mm)	Emboîtement	Ht Utile (mm)	Poids moyen (kg)
DK	400 à 1000	Mi-épaisseur	1440	3100
		Pour joint	1470	

*Usine : DK : Kilstett (67)

Reçoit des canalisations			
Béton	PVC CR8	Fonte Intégral®	PRV
Ø 400	Ø 400	Ø 400	Ø 400
Ø 500	Ø 500	Ø 500	Ø 500
Ø 600	Ø 630	Ø 600	Ø 600
-	Ø 710	Ø 700	-
Ø 800	Ø 800	Ø 800	Ø 800
Ø 1000	-	Ø 1000	Ø 1000

ELEMENTS

Fonds hydrauliques

Éléments droits

Éléments de fermeture

POINTS FORTS

- Géométrie constante
- Performances hydrauliques
- Branchements gros diamètres
- Assemblage cheminée DN1000
- Intégration équipements spécifiques

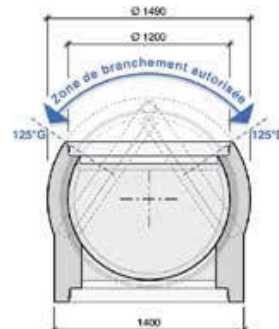

• Sur fond plat DN1200, possibilité d'intégrer une vanne murale ou un régulateur de débit (sur face plane intérieure d'une réservation).



DN1200