

# HRI® 500



## Classes de résistance



C 250



D 400



E 600



F 900



## INTÉRÊTS DE LA SOLUTION

- > Caniveau monobloc en béton armé à démoulage différé haute performance (C55/67) résistant aux agressions climatiques (W+R) avec en option et sur demande un ciment PMES pour les zones côtières ou montagneuses
- > Classe d'exposition béton selon la norme NF EN 206 (NAF2) XC4. XS1. XD3. XF3. XA1.
- > Coefficient de rugosité Manning Strickler de 95
- > 2 profils en acier galvanisé solidaires de l'armature et des douilles de boulonnage des grilles
- > Emboîtement mâle-femelle sur 3 côtés, goujons de centrage
- > Gorge intégrée dans l'emboîtement pour l'application d'un joint d'étanchéité sur chantier

## COUVERTURES

- > Grilles en fonte ductile FGS 500-7 livrées boulonnées sur le corps
- > Couple de serrage des grilles à 57 Newtons par mètre
- > Vis M10-35 lubrifiées par graisse pyrocuvire, rondelles inox et caches boulons
- > **Grille barreaux « Banane »** avec ergots déflecteurs d'eau pour une capacité d'absorption supérieure en moyenne de 70% aux exigences de la norme NF EN 1433
- > **Grille « Saône » PMR** largeur des ouvertures de 14 mm, spécialement conçue pour les caddies de supermarchés, passage de vélos et personnes à mobilité réduite

### Surfaces d'absorption des grilles cm<sup>2</sup>/ml selon la norme NF EN 1433

Grilles	C250 / D400	E600 / F900
«Banane»	2 380	2 030
«Saône»	1 880	-

- > Pour une utilisation en caniveau technique le HRI® 500 existe avec dalots fonte (nous consulter)

## CARACTÉRISTIQUES

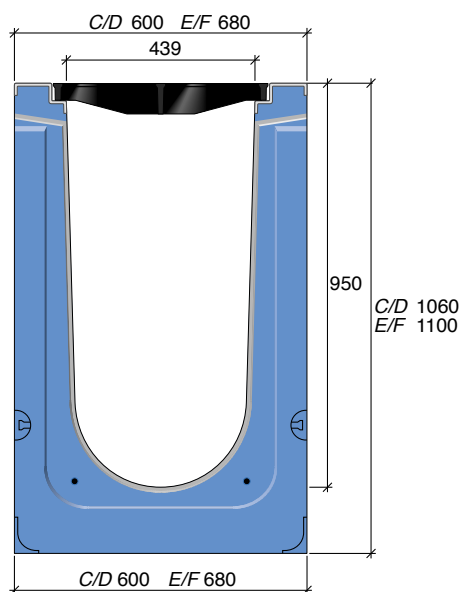
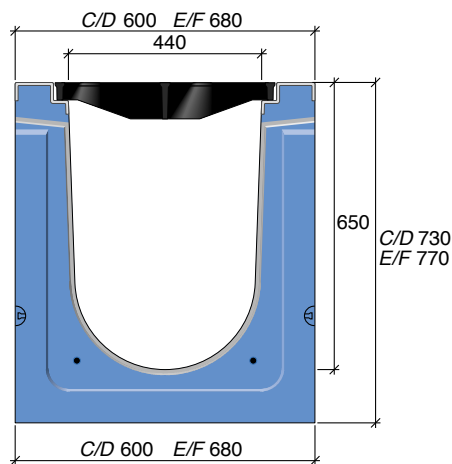
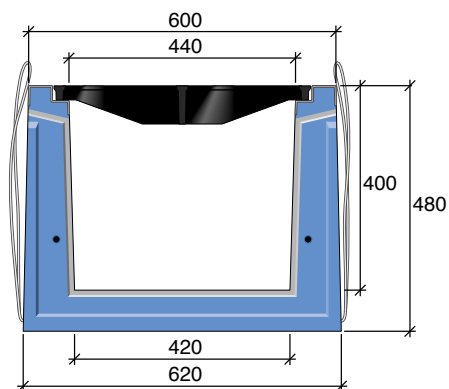

**HRI®**  
CANIVEAUX À GRILLE

Caniveaux	Classe de résistance	Grille "Banane"	Grille "Saône"	Longueur standard (m)	Autre longueur dispo. (m)	Poids (kg/ml)	Poids / élément (kg)	Section hydr. ss grille (cm <sup>2</sup> )
<b>HRI® 500 ht 400</b>	C250 / D400	14102310	14586010	2,25	0,75	349	785	1 398
<b>HRI® 500 ht 650</b>	C250 / D400	14102810	14212810	3	-	507	1 521	2 212
<b>HRI® 500 ht 950</b>	C250 / D400	14151510	14155010	3	-	708	2 124	3 919
<b>HRI® 500 ht 400</b>	E600 / F900	14102510	-	2,25	0,75	402	905	1 415
<b>HRI® 500 ht 650</b>	E600 / F900	14103010	-	3	-	755	2 265	2 238
<b>HRI® 500 ht 950</b>	E600 / F900	14151710	-	3	-	1 107	3 321	3 440

**MANUTENTION & MISE EN ŒUVRE**

- > Système de manutention intégrée par élingues de levage acier pour le HRI® 500 ht 400 et par 4 ancres de levage de 2,5T pour les HRI® 500 ht 650 et 950
- > Mise en œuvre de Type I ne nécessitant aucun enrobage béton supplémentaire pour garantir la résistance (consulter nos préconisations de pose)

**ÉLÉMENTS COMPLÉMENTAIRES****AVALOIR****Pour l'évacuation des eaux vers un réseau secondaire**

- > Avaloir monobloc avec emboîtement mâle-femelle, gorge intégrée et goujons
- > Panier dégrilleur en acier galvanisé
- > Hauteur totale 950 mm
- > Longueur 0,75 m
- > Manutention intégrée par élingues de levage acier

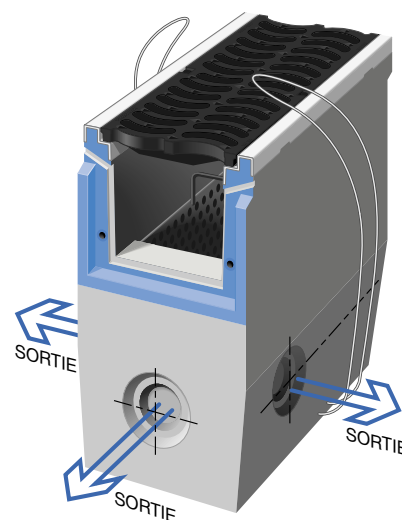

Avaloir	Classe de résistance	Grille "Banane"	Grille "Saône"	Emboîtements	Ø de réservation (mm)	Poids moyen (kg/U)
<b>HRI® 500 ht 400</b>	C250 / D400	14302310	14307310	mâle-femelle	3 x 160/200	565
<b>HRI® 500 ht 400</b>	E600 / F900	14302510	-	mâle-femelle	3 x 160/200	592

- > Les avaloirs peuvent être réalisés avec joint intégré pour tuyau PVC, permettant un raccordement étanche entre avaloir et réseau secondaire (nous consulter)
- > Les avaloirs pour HRI® 500 ht 650 et HRI® 500 ht 950 sont réalisés sur la base d'un caniveau avec une réservation pour l'évacuation des eaux (nous consulter)

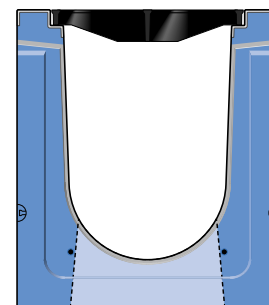

## PLAQUE D'ABOUT

### Élément d'extrémité de la ligne de caniveaux

- Partie supérieure protégée par une cornière en acier galvanisé
- Possibilité de goujonnage

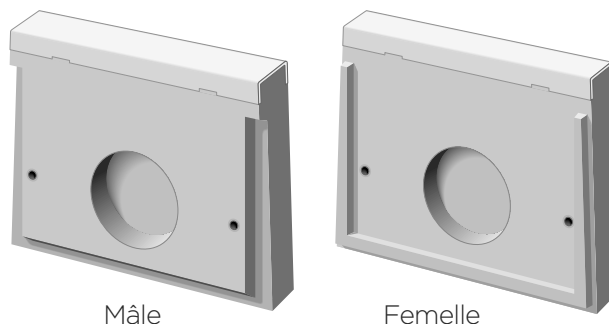

Mâle

Femelle

Plaque d'about	Emboîtement	Référence	Ø de réservation (mm)	Poids moyen (kg/U)
<b>HRI<sup>®</sup> 500 ht 400</b>	mâle	13395710	100/150/200	48
<b>HRI<sup>®</sup> 500 ht 400</b>	femelle	13395210	100/150/200	40

- Autres modèles (nous consulter)

## KIT ANTIVOL POUR GRILLES

### Le kit antivol (vis à tête codée) écarte le problème de vol des grilles

- Vis livrées avec douille de serrage

Kit antivol	Référence
<b>Vis antivol inox</b>	60024102
<b>Douille pour vis antivol</b>	53149915

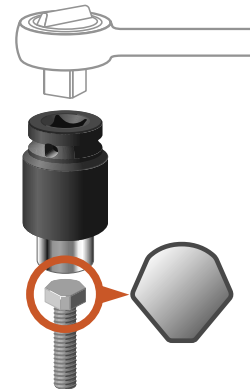

## SERVICES COMPLÉMENTAIRES

- Dimensionnement hydraulique
- Possibilité de réaliser en usine carottages, réservations et coupes en biais, angles
- Éléments de petites dimensions pour vos tronçons en courbe
- Calepinage
- Ouvrages de raccordement spécifiques (nous consulter)